



Reggiani EXTRA

Impressora digital para impressão
direta em tecido e papel

Cores EXTRA.
Velocidade EXTRA.
EXTRAordinário.

Cores EXTRA. Velocidade EXTRA. EXTRAordinário.

A impressora digital EFI™ Reggiani EXTRA combina cores brilhantes, qualidade de impressão e produtividade. Com até 12 cores diferentes, é possível ampliar o gamut de cores e a profundidade, aumentar a penetração e melhorar a qualidade de impressão e a consistência sem comprometer o desempenho. Além disso, graças aos 48 novos cabeçotes de impressão com recirculação e ao sistema de recirculação contínua de tinta herdado da EFI Reggiani, a EFI Reggiani EXTRA também é campeã em tempo de atividade e confiabilidade, maximizando a disponibilidade da impressora para produção com excelentes resultados de impressão.

Em resumo

- Versatilidade incomparável em alta velocidade
 - Até 12 cores para uma impressão mais uniforme e profundidade de cor na impressão
 - 6+6 cores oferecem alta produtividade sem diminuir a intensidade das cores
 - Possibilidade de criar configurações próprias com cores claras, fluorescentes e especiais, ou até mesmo combinações específicas para aumentar a penetração e o brilho da cor
- 48 novas cabeças de impressão com recirculação até nos injetores de tinta para manter a impressora sempre pronta para uso
- Exclusivo sistema de recirculação contínua de tinta para reduzir a manutenção no início e durante a produção
- Melhor controle de movimento na esteira longitudinal para uma impressão mais precisa
- Segurança de design incomparável, graças à conexão criptografada do fluxo de trabalho da Inèdit para impressoras EFI Reggiani
- Com a tecnologia das tintas originais da EFI Reggiani
- Compatível com a Indústria 4.0

APLICAÇÕES	
Vestuário e acessórios	✓
Artigos de cama, mesa e banho	✓
Roupas esportivas e calçados	✓
Mídias externas	✓
TINTAS	
Reativas	✓
Dispersa direta	✓
Ácidas	✓
Sublimação dispersa	✓
Pigmento	✓
SUBSTRATOS	
Algodão	✓
Poliéster	✓
Poliamida	✓
Seda	✓
Viscose	✓
Poliéster e elastano	✓
Poliamida e elastano	✓
Tecidos mistos	✓
Lã	✓
Papel para sublimação	✓



Cabeçotes de impressão e sistema de tinta

- Até 12 cores
- 48 cabeçotes de impressão de recirculação com resolução nativa de 600 dpi
- Tamanho da gota totalmente variável
- Resolução de impressão de até 600 x 2400 dpi
- Injetores de tinta sempre prontos para a impressão, reduzindo a necessidade de manutenção e interrupções de produção
- Redução da obstrução dos injetores de tinta para imprimir designs complexos mais rapidamente
- Sistema aprimorado de recirculação de tinta contínua com calibragem automática
- Gerenciamento de tinta: filtragem e desgaseificação em linha
- Sistema de proteção das cabeças de impressão contra colisões

Manuseio de tecidos

- Etapa de compensação do rolo dynaplast exclusivo da EFI Reggiani vs movimento contínuo
- Esteira de transporte de alta precisão
- Carro de impressão com sensor para centralização do tecido
- Verificação da mídia em tempo real: sua impressão é posicionada automaticamente no local do tecido
- Sistema magnético incorporado para aplicação de cola
- Possibilidade de uso de termoplásticos, resinas e colas permanentes
- Controle de movimento na esteira longitudinal original da EFI Reggiani
- Lavagem da esteira com recursos contínuos e de parada e remoção com lâmina de ar incluída

Carro de impressão

- Ponte de aço com motor linear e codificadores magnéticos para uma velocidade de mais de 2 m/s
- Fácil acesso ao carro de impressão para facilitar a manutenção de todos os cabeçotes de impressão.
- Controle constante da temperatura da tinta para a formação de gotas mais precisas
- Sensor incorporado para constante monitoração da umidade e temperatura do ambiente.
- Reabastecimento dos reservatórios de tinta sem interromper a impressão

Eletrônica e software

- Eletrônicos e software de propriedade da EFI Reggiani
- Processamento de imagem em tempo real: sem pré-cálculo de imagem
- Parâmetros de impressão e geometria com troca imediata
- Modos de impressão de alta uniformidade
- Editor de tarefas: o documento é exibido como será impresso, sempre
- Relatórios e diagnósticos disponíveis na GUI
- Possibilidade de monitorar e exportar todos os dados da impressão e da impressora para um banco de dados ou sistema ERP externo
- Componentes com dupla certificação (CE e UL/CSA), garantindo padrões de alta qualidade com reconhecimento mundial
- Adequado para integração em projetos da Indústria 4.0

EFI REGGIANI EXTRA DE 1,5 M

RESOLUÇÃO	PASSAGEM	VELOCIDADE PADRÃO M/H	VELOCIDADE PADRÃO M ² /H	ALTA VELOCIDADE* M/H	ALTA VELOCIDADE* M ² /H
600 x 300	1	540	810	650	975
600 x 600	2	295	443	305	458
600 x 900	3	200	300	215	323
600 x 1200	4	150	225	170	255

EFI REGGIANI EXTRA DE 3 M

RESOLUÇÃO	PASSAGEM	VELOCIDADE PADRÃO M/H	VELOCIDADE PADRÃO M ² /H	ALTA VELOCIDADE* M/H	ALTA VELOCIDADE* M ² /H
600 x 300	1	415	1245	510	1530
600 x 600	2	220	660	265	795
600 x 900	3	150	450	175	525
600 x 1200	4	110	330	130	390

* Com a tecnologia de uma seleção de tintas originais da EFI Reggiani. Configuração de cores 6+6: dupla impressão de tinta sem alteração na velocidade.

Especificações

Largura de impressão	180, 340 cm
Cabeçotes de impressão	48
Resolução de impressão	Até 600 x 2400 dpi
Gramatura do tecido	De 30 a 450 g/m ²
Alimentação de tecido (entrada)	Desbobinador pequeno de até Ø 400 mm Desbobinador grande (estrutura em A) de até Ø 1.600 mm Dobra
Enrolamento do tecido (Saída)	Dobra Bobinador pequeno de até Ø 400 mm Bobinador grande (estrutura em A) de até Ø 1.600 mm
Unidade de secagem	Unidade de secagem industrial de seção única ou dupla Ventilação simétrica e capacidade de exaustão de alta eficiência Fontes de aquecimento disponíveis: gás, eletricidade, óleo e vapor

C M Y K ● ● ● ●

12 CORES
48 CABEÇOTES
4 FILEIRAS

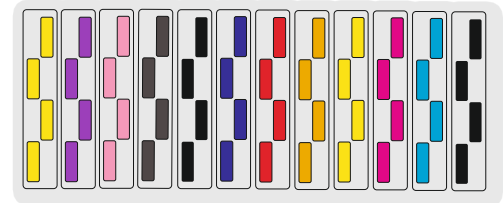

12 CORES

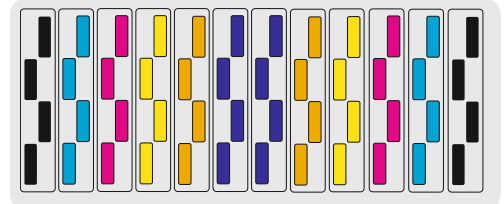

6+6 CORES

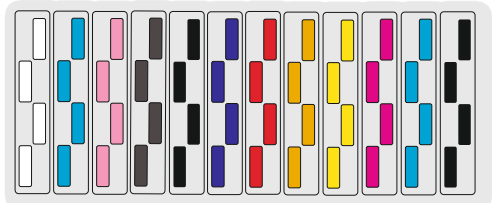

11 CORES + QUÍMICA

*Mais configurações de cor disponíveis

EFI Reggiani EXTRA: modelo regulatório ReNOIR 180, ReNOIR 340
Mais opções para configuração de sublimação em papel

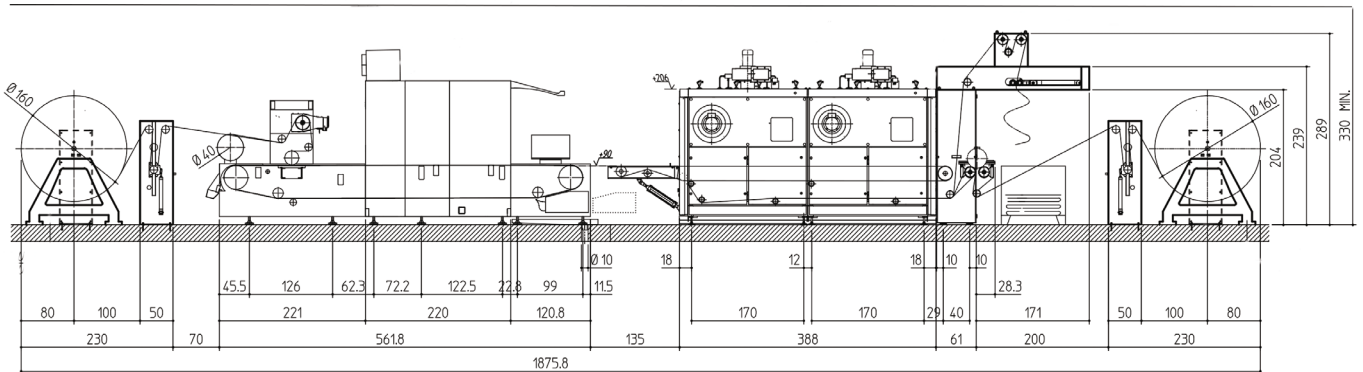

Vamos ser brilhantes, juntos.

Entendemos que você busca por tecnologias inovadoras para guiá-lo durante sua jornada digital. É por isso que nos empenhamos em impulsionar o crescimento de seus negócios com um portfólio escalável de produtos, soluções, serviços, suporte e parcerias para a fabricação de sinalizações, embalagens, têxteis, peças de cerâmica e materiais de construção, por meio de uma ampla gama de impressoras inkjet, tintas e vernizes. Nosso compromisso é aumentar seus lucros, cortar custos, melhorar a produtividade e otimizar a eficiência — trabalho após trabalho, ano após ano. Estamos comprometidos com o seu sucesso. E acreditamos realmente que temos as pessoas, a tecnologia e a experiência certas para ajudar a alcançar os seus objetivos de negócios. Acesse www.efi.com/reggiani ou ligue para +39 035 3844511 para obter mais informações.



Nothing herein should be construed as a warranty in addition to the express warranty statement provided with EFI products and services.

BDR, Cretachrom, Cretaprint, the Cretaprint logo, Cretaprinter, Cretaroller, Divisional Graphics, Distancing Graphics, EFI, the EFI logo, Electronics For Imaging, FabriVU, Fast-4, Inêdit, Inkintensity, Inkware, neoCatalog, neoStampa, neoTextil, PressVu, ProGraphics, Rialco, Riaplas, SDC, SafeGuard Graphics, UltraDrop, UltraPress, UltraTex, UltraVu, UV Series 50, VUTEK, and the VUTEK logo are trademarks or registered trademarks of Electronics For Imaging, Inc. and/or its wholly owned subsidiaries in the U.S. and/or certain other countries.

All other terms and product names may be trademarks or registered trademarks of their respective owners and are hereby acknowledged.

© 2024 ELECTRONICS FOR IMAGING, INC. ALL RIGHTS RESERVED. | WWW.EFI.COM

RE_o3_o6_24_BP